



• Manômetro de Processo de Baixa Pressão

Instrumentos de baixa pressão com alta qualidade e excelentes precisão e durabilidade. Utilizados em indústrias de papel e celulose, gráficas, chaminés, equipamentos onde o meio não seja agressivo ou meios gasosos de baixa pressão. Fabricados em aço inox AISI 304/316, com corrugações projetadas de tal forma que a escala permanece linear em toda sua extensão. Possui grande versatilidade de montagens para perfeita adequação a todos os tipos de processo.

Características

- Caixa total inox AISI 304/316
- Visor em vidro plano temperado
- Elemento sensor (capsula) em aço Inox
- Soquete e mecanismo em Inox.
- Mostrador fundo branco com inscrições em preto e/ou vermelho
- Solda estanho
- Classe de precisão BABNT ($\pm 3/2/3\%$ F.E.).
- Temperatura máxima para uso 60°C
- Faixas de pressão aplicáveis: vácuo, manovácuo de 15 à 600mbar.

ZIC



Tabela A - Diâmetro

Cód.	Diâmetro
100	Ø 100mm
114	Ø 114mm
160	Ø 160mm

Tabela C - Pressão Relativa

Cód. ZÜRICH	Faixas (mBar)
15	15
30	30
40	40
50	50
100	100
150	150
200	200
250	250
300	300
350	350
400	400
450	450
500	500
550	550
600	600
Outra, especificar	

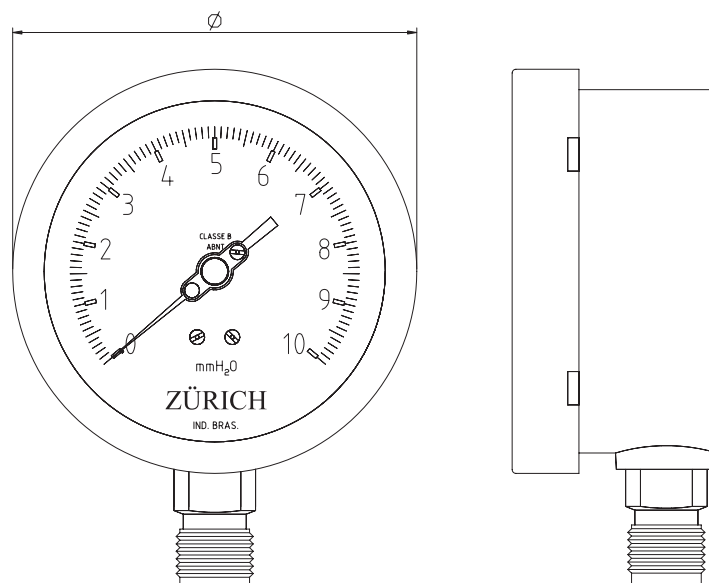
Tabela B - Ligação

Cód.	Ligação
1	Vertical
4	Vertical com flange traseira

Tabela D - Conexões ao Processo

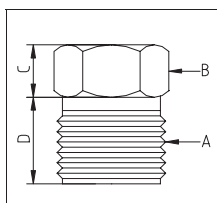

Cód.	A	B	C	D
14.B	1/4" BSP	Sext. 22,22	10	13
14.N	1/4" NPT	Sext. 22,22	10	13
12.B	1/2" BSP	Sext. 22,22	10	17
12.N	1/2" NPT	Sext. 22,22	10	17
34.B	3/4" BSP	Sext. 22,22	10	18
34.N	3/4" NPT	Sext. 22,22	10	18
Outra, especificar				

Código para pedido:

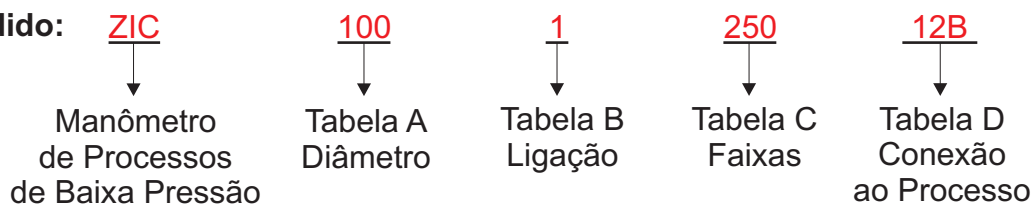

Exemplo: ZIC.100.1 250mBar 12B